

Работы на токарных универсальных станках

$\sqrt{Ra\ 1,6}$ (✓)

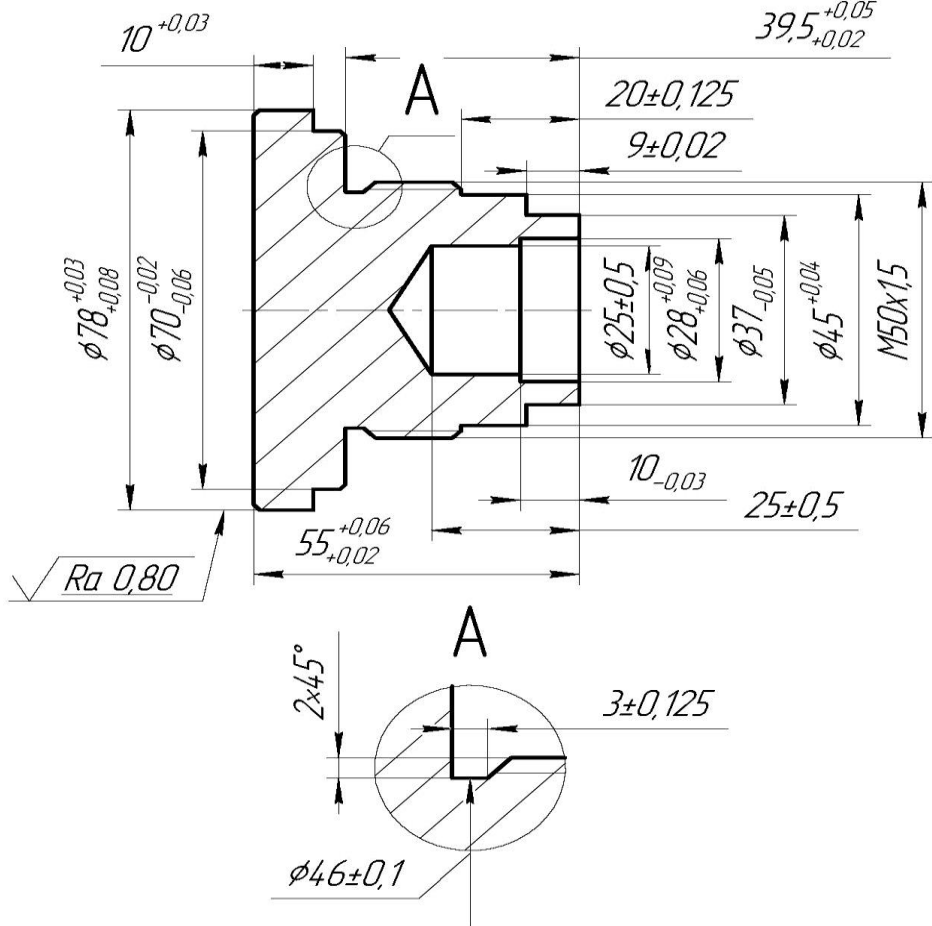

- 1 Неуказанные предельные отклонения $\pm 0,05\text{мм}$
- 2 Неуказанные фаски $1,5 \times 45^\circ$
- 3 Острые кромки притупить фаской или радиусом $\approx 0,2\text{мм}$

Лист №						Работы на токарных универсальных станках				
Лист №							1 модуль	Лист	Масса	Масштаб
Лист №							Сталь 45	Лист	Листов	1
Изм.	Лист	№ док.	Подп.	Дата						
Разр.										
Т.контр.										
Н.контр.										
Чтв.										

Работы на токарных универсальных станках

$\sqrt{Ra\ 1,6}$ (\checkmark)

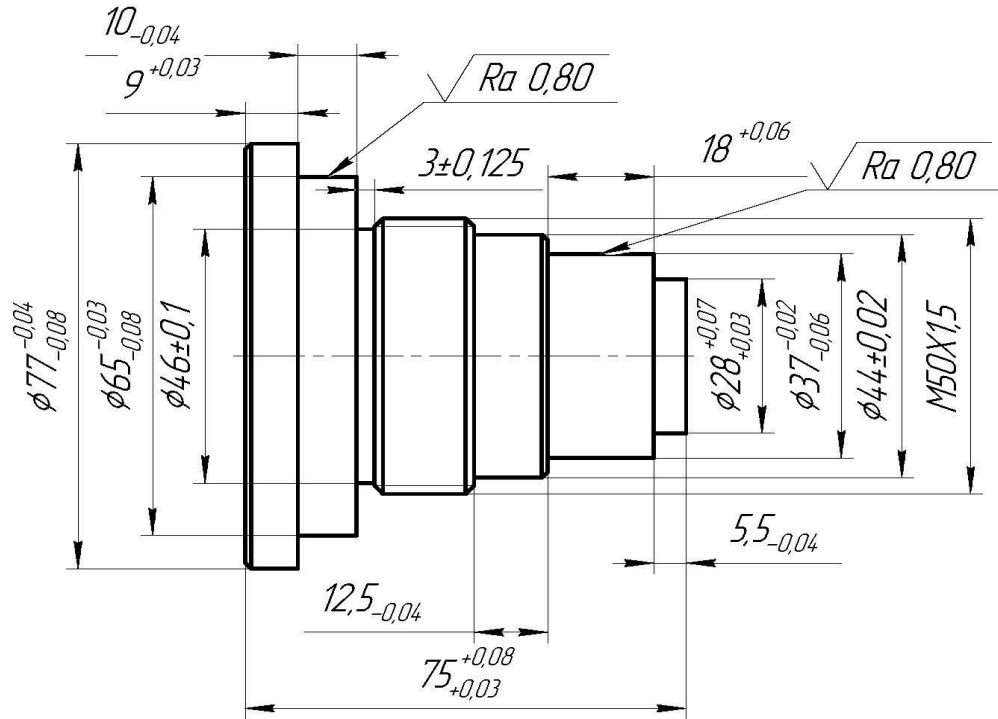

- 1 Неуказанные предельные отклонения $\pm 0,05\text{мм}$
- 2 Неуказанные фаски $1,5 \times 45^\circ$
- 3 Острые кромки притупить фаской или радиусом $\approx 0,2\text{мм}$

Изм.	Лист	№ докум.	Подп.	Дата	Работы на токарных универсальных станках		
					Лит.	Масса	Масштаб
Разраб.	Осипов С.А.					1,21	1:1
Проб.					Лист	Листов	1
Т.контр.					Сталь 45		
Н.контр.							
Утв.							

Копировал

Формат А4

Перв. поимен.

Справ. №

Подп. и дата

Инв. № дубл.

Взам. инв. №

Подп. и дата

Инв. № подл.

